

this is proformance

**FLEX**

# Für Perfektion bis ins Detail

Automotive-Komplettsystem



# Damit beim Lack alles im Lack ist



Für das perfekte Oberflächen-Finish braucht es drei Dinge: Fertigkeit, Fingerspitzengefühl und natürlich FLEX. Ob Profi in der Lackierwerkstatt, KfZ-Allrounder oder Detailer mit dem optimalen System bestehend aus Poliermaschine, Pad und Politur lässt FLEX alle glänzen. Dabei kommt es vor allem auf die passende Kombination an, denn je nach Erfahrung, Material und Zustand des Lackes erreichen Sie mit den richtigen Komponenten mit Sicherheit glänzende Ergebnisse.

# Sicher im System

Die Kombination für perfekte Oberflächen



## Poliermaschine

Nicht umsonst sind FLEX Poliermaschinen die erste Wahl der Profis. Seit über 100 Jahren definiert FLEX den hohen technologischen Standard für Premium-Poliermaschinen und verfügt damit über ein einzigartiges Know-how, das unsere Maschinen spürbar besser macht.



## Pad

Erst die Auswahl des Poliermediums sorgt für den richtigen Schliff. Unterschiedliche Wirkungsweisen von Schäumen oder Faserprodukten wie Fell-, Woll- und Mikrofaser muss man kennen, um die gewünschten abrasiven Effekte zu erzielen. Die FLEX Pads mit Farbleitsystem geben hier eine klare Orientierung.



## Politur

Das FLEX System wird abgerundet durch perfekt abgestimmte Schleif-, Feinschleif- und Versiegelungspolituren. Natürlich optimal angepasst auf unser System.

# Mit dem richtigen Drive zum Ziel



Rotation

# Erfahrung und Aufgabe bestimmen die Technik

FLEX bietet das ganze Spektrum an Antriebstechnologie für Poliermaschinen und damit Lösungen für jeden Anwender, egal ob Profi oder Einsteiger mit geringen Vorkenntnissen. Grundsätzlich gilt: Rotationspolierer gehören aufgrund der hohen Abtragsleistung ausschliesslich in erfahrene Hände und erfordern in der Regel nachträgliches Finishing mit einem Exzenterpolierer.

## Antrieb

## Eigenschaften

### Rotativ

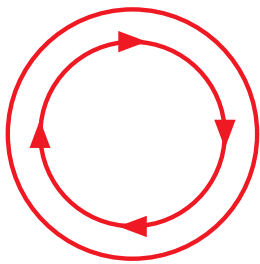

- Höchste Abtragsleistung
- Rotative Polierer setzen Erfahrung voraus
- Schnellste Art der Kratzerbeseitigung
- Hologrammbildung möglich

#### Abrasivität



#### Geschwindigkeit<sup>1</sup>



#### Hologramme<sup>2</sup>



#### Hologrammbeseitigung



### Exzenter, zwangsangetrieben

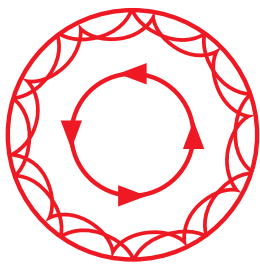

- Gute Abtragsleistung
- Keine Hologrammbildung
- Zum Beseitigen von Kratzern und zum Finishing geeignet
- Grosser Einsatzbereich

#### Abrasivität



#### Geschwindigkeit<sup>1</sup>



#### Hologramme<sup>2</sup>



#### Hologrammbeseitigung



### Exzenter, freilaufend

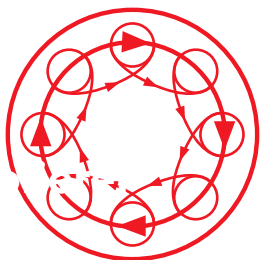

- Geeignet für alle Anwendertypen
- Leichte Handhabung
- Keine Hologrammbildung
- Geringe Abtragsleistung
- Optimal zum Finishing geeignet

#### Abrasivität



#### Geschwindigkeit<sup>1</sup>



#### Hologramme<sup>2</sup>



#### Hologrammbeseitigung



1 Zeitaufwand ein Schadensbild zu beseitigen  
2 Risiko der Hologramm-Entstehung

# Starke Leistung, starker Abtrag



# PE 2 14-EC C

**Höchste Abtragsleistung und schnellste Art der Kratzerbeseitigung.  
Ideal für erfahrene Anwender.**

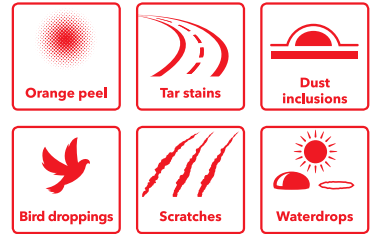

## Technische Merkmale

- + Neue Generation bürstenloser Motoren mit hohem Wirkungs- und Leistungsgrad
- + Mikroprozessor-Elektronik: stufenlose Drehzahlvorwahl, Drehzahlkonstanthaltung mittels Tachogenerator, Überlastungsschutz, Wiederanlaufperre und Temperaturüberwachung
- + Gasgebeschalter für einen langsamen und gefühlvollen Start und Arretierung für Dauerlauf
- + Extrem flacher Getriebekopf reduziert den Abstand zur Oberfläche. Dadurch lässt sich die Maschine in jeder Position perfekt führen
- + Neu entwickeltes Hochleistungsgetriebe für maximale Geräusch- und Vibrationsreduktion
- + Neu positionierte Spindelarretierung auf der Unterseite ermöglicht intuitiven Tellerwechsel und verhindert versehentliche Betätigung
- + Idealer Drehzahlbereich für die Bereiche Automotive, Maritim und Aviation
- + Perfekt geeignet zur Entfernung tiefer Kratzer und zur Aufbereitung stark verwitterter Lacke
- + Maximale Abtragsleistung im FLEX 2-Step-System, mit dem roten Schwamm und roter Politur
- + Ergonomisch geformte Griffbereiche mit Softgrip zur perfekten Führung auf der Oberfläche
- + Mit gummierter Ablagefläche für sicheres Ablegen
- + Einfache Drehzahlverstellung über beidseitig erreichbares Drehzahlwahlrad mit Rastpunkten

## High End Basis Polierer für:

- + Fahrzeugaufbereitung
- + Karosseriebau
- + Lackierwerkstatt
- + Kfz-Werkstatt
- + Smart Repair
- + Aviation
- + Maritim
- + Möbel
- + Acrylglas



## PE 2 14-EC C

### Grundausrüstung

- 1x Klett-Teller gedämpft, M14, Ø 150 mm

Best.-Nr.	Preis exkl. MwSt. + vRB (0.68)
532.985	575.-

### Technische Daten

Max. Polierkörper-Ø	150 mm
Max. Stützteller-Ø	150 mm
Leerlaufdrehzahl	550 - 1'800/min
Leistungsaufnahme	1400 W
Kabellänge	6 m
Gewicht	2.3 kg



# PE 14-3 125

Der Allrounder für kleine bis mittlere Polierkörper.

## Technische Merkmale

- + VR-Mikroprozessor-Elektronik: mit Drehzahlkonstanthaltung mittels Tachogenerator, Sanftanlauf, Gasgebeschalter, Wiederanlaufsperr nach Stromausfall, Überlastungsschutz, Temperaturüberwachung und Drehzahlvorwahl
- + Gasgebeschalter für einen langsamen und gefühlvollen Start
- + Aufgrund des breiten Drehzahlbereiches bestens geeignet, um mit Polierkörpern ab Ø 80 bis max. Ø 160 mm perfekt zu arbeiten
- + Empfohlener Polierkörper Ø 140 mm
- + Ergonomische Bauform
- + Schlanker Stielgriff und ergonomisch geformte Griffhaube für optimales Handling und ermüdungsfreies Polieren
- + 4 Meter PUR H05-BQF Kabel: verschleissfest, flexibel mit hoher Abrieb- und Kerbfestigkeit
- + Spindelarretierung

## Ergänzungs-Polierer für

- + Werkstätten
- + Karosseriebau
- + Lackierwerkstatt
- + Smart Repair

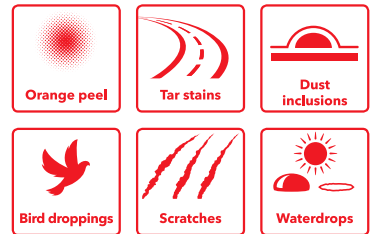

## Technische Daten

Max. Polierkörper-Ø	160 mm
Max. Stützteller-Ø	125 mm
Leerlaufdrehzahl	1'100 - 3'700/min
Leistungsaufnahme	1400 W
Werkzeugaufnahme	M14
Gewicht	2.2 kg

## PE 14-3 125

### Grundausstattung

- 1x seitlicher Handgriff

Best.-Nr.	Preis exkl. MwSt. + vRB (0.68)
406.813	445.-

Freilaufender Exzenterpolierer

# Immer in guten Händen



# XFE 7-15 150

**Geringe Abtragsleistung und perfekter Glanz.**

**Ideal für leichte Kratzer und zur Hologrammbeseitigung.**



Holograms



Matting



Car wash traces



Paint care sealant



Slight scratches

## Technische Merkmale

- + Neue Generation bürstenloser Motoren mit hohem Wirkungs- und Leistungsgrad
- + Mikroprozessor-Elektronik: stufenlose Drehzahlvorwahl, Drehzahlkonstanthaltung mittels Tachogenerator, Überlastungsschutz, Wiederanlaufsperrung und Temperaturüberwachung
- + Gasgebeschalter für einen langsamen und gefühlvollen Start und Arretierung für Dauerlauf
- + Extrem flacher Getriebekopf reduziert den Abstand zur Oberfläche. Dadurch lässt sich die Maschine in jeder Position perfekt führen
- + Neu entwickeltes Hochleistungsgetriebe für maximale Geräusch- und Vibrationsreduktion
- + Ergonomisch geformte Griffbereiche mit Softgrip zur perfekten Führung auf der Oberfläche
- + Einfache Drehzahlverstellung über beidseitig erreichbares Drehzahlwahlrad mit Rastpunkten
- + Idealer Drehzahlbereich für die Bereiche Automotive, Maritim und Aviation b Perfekt geeignet zur Beseitigung von Hologrammen und zur Entfernung leichter Kratzer
- + Maximaler Tiefenglanz im FLEX 2-Step-System, mit dem schwarzen Schwamm und schwarzer Politur
- + Mit gummierter Ablagefläche für sicheres Ablegen

## Exzenterpolierer für:

- + Fahrzeugaufbereitung
- + Kfz-Handel
- + Lackierwerkstatt
- + Kfz-Werkstatt
- + Smart Repair
- + Maritim



\*ohne Polierschwamm

## Technische Daten

Max. Polierkörper-Ø	150 mm
Max. Stützteller-Ø	150 mm
Leerlaufdrehzahl	1'500 - 4'500/min
Leerlaufhubzahl	3'000 - 9'000/min
Hub	15 mm
Leistungsaufnahme	1400 W
Gewicht	2.4 kg

## XFE 7-15 150

### Grundausrüstung

- 1x Spezial-Klett-Teller gedämpft, Ø 150 mm

Best.-Nr.	Preis exkl. MwSt. + vRB (0.68)
418.080	535.-

**Hinweis:** Wird bei den XFE/XCE-Modellen nicht das Original FLEX Zubehör verwendet, kann dies zu erhöhten Vibrationen, einem schlechteren Endergebnis oder zu erhöhtem Verschleiß führen oder sogar Geräteschäden verursachen!

Exzenterpolierer mit Zwangsantrieb

# Volle Kontrolle bei jeder Umdrehung



# XCE 10-8 125

**Gute Abtragsleistung und schönes Finish.**

**Grosser Einsatzbereich durch Kombination aus Exzenter- & Rotationsbewegung.**

## Technische Merkmale

- + Neue Generation bürstenloser Motoren mit hohem Wirkungs- und Leistungsgrad
- + Mikroprozessor-Elektronik: stufenlose Drehzahlvorwahl, Drehzahlkonstanthaltung mittels Tachogenerator, Überlastungsschutz, Wiederanlaufperre und Temperaturüberwachung
- + Gasgebeschalter für einen langsamen und gefühlvollen Start und Arretierung für Dauerlauf
- + Einfache Drehzahlverstellung über beidseitig erreichbares Drehzahlwahlrad mit Rastpunkten
- + Idealer Drehzahlbereich für die Bereiche Automotive, Maritim und Aviation
- + Perfekt geeignet zur Entfernung mittlerer Kratzer, Beseitigung von Gebrauchsspuren und Hologrammen
- + Maximale Effizienz in einem Schritt mit FLEX 1-Step-System, mit dem violetten Schwamm und violetter Politur
- + Neu entwickeltes Hochleistungsgetriebe für maximale Geräusch- und Vibrationsreduktion
- + Zusätzliches Aussenradgetriebe ermöglicht rotativen Zwangsantrieb bei gleichzeitiger Exzenterbewegung
- + Ergonomisch geformte Griffbereiche mit Softgrip zur perfekten Führung auf der Oberfläche
- + Extrem flacher Getriebekopf reduziert den Abstand zur Oberfläche. Dadurch lässt sich die Maschine in jeder Position perfekt führen
- + Mit gummierter Ablagefläche für sicheres Ablegen

## Exzenterpolierer für:

- + Fahrzeugaufbereitung
- + Kfz-Handel
- + Lackierwerkstatt
- + Kfz-Werkstatt
- + Smart Repair
- + Maritim



\*ohne Polierschwamm

## Technische Daten

Max. Polierkörper-Ø	150 mm
Max. Stützteller-Ø	150 mm
Leerlaufdrehzahl	140 - 440/min
Leerlaufhubzahl	2'900 - 8'600/min
Hub	8 mm
Leistungsaufnahme	1010 W
Gewicht	2.6 kg

## XCE 10-8 125

### Grundausrüstung

- 1x Spezial Klett-Teller, gedämpft, Ø 125 mm

Best.-Nr.	Preis exkl. MwSt. + vRB (0.68)
418.072	535.-

# Nimm Dir die Freiheit

**FLEX ist und bleibt das Mass aller Dinge für Profi-Qualität im Bereich Polieren - und das auch mit 18V Akku-Power. High-End-Oberflächenbearbeitung wird damit so unabhängig und flexibel wie nie. Versteht sich von selbst: Dabei gibt es keine Kompromisse in Sachen Performance und Sicherheit im System. Eben echte performance.**



# Akku-Polierer - Das volle Programm

- Antriebstechnik rotativ oder exzentrisch
- Für alle Anwender vom Profi-Polierer bis zum Einsteiger
- Für alle lackierten Oberflächen wie Automotive, Caravaning, Aviation oder Maritim
- Arbeiten ohne Unterbrechung mit zwei Akkus im Wechsel
- Für perfekte Ergebnisse

## Perfekte Balance

Maximale Bewegungsfreiheit und Ergonomie für den Anwender. Die durchdachte Positionierung des Akkus sorgt nicht nur für optimale Gewichtsverteilung, sondern erlaubt ein gefühlvolles Führen der Poliermaschine ohne störende Elemente und ohne jeden möglichen Kontakt zum Lackierobjekt. So sicher war der Umgang mit dem Polierer noch nie!



Akku-Rotationspolierer

# Polieren mit Proformance

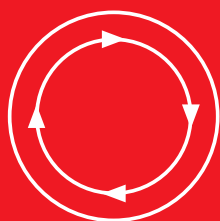

# PE 150 18-EC C

Höchste Abtragsleistung und schnellste Art der Kratzerbeseitigung.

Ideal für erfahrene Anwender.

## Technische Merkmale

- + Leistungsstark wie ein Kabel-Polierer über die gesamte Akku-Laufzeit
- + CDC-Konstantelektronik verhindert Drehzahlschwankungen
- + Gasgebeschalter für einen langsamen und gefühlvollen Start und Arretierung für Dauerlauf
- + Einfache Drehzahlverstellung über beidseitig erreichbares Drehzahlwahlrad mit Rastpunkten
- + Idealer Drehzahlbereich für die Bereiche Automotive, Maritim und Aviation
- + Perfekt geeignet zur Entfernung tiefer Kratzer und zur Aufbereitung stark verwitterter Lacke
- + Maximale Abtragsleistung im FLEX 2-Step-System, mit dem roten Schwamm und roter Politur
- + Neue Generation bürstenloser Motoren mit hohem Wirkungs- und Leistungsgrad
- + Neu entwickeltes Hochleistungsgetriebe für maximale Geräusch- und Vibrationsreduktion
- + Neu positionierte Spindelarretierung auf der Unterseite ermöglicht intuitiven Tellerwechsel und verhindert versehentliche Betätigung
- + Ergonomisch geformte Griffbereiche mit Softgrip zur perfekten Führung auf der Oberfläche
- + Extrem flacher Getriebekopf reduziert den Abstand zur Oberfläche. Dadurch lässt sich die Maschine in jeder Position perfekt führen
- + Mit gummierter Ablagefläche
- + Mikroprozessor-Elektronik mit Sanftanlauf, Wiederanlaufperre nach Stromausfall, Temperaturüberwachung, Überlastungsschutz
- + Electronic Management System (EMS) schützt die Maschine, verlängert die Lebensdauer und erhöht die Effizienz
- + LED Akku-Kapazitätsanzeige
- + FLEX Akku-System: Betrieb mit allen FLEX 18V Akkupacks. Lieferung ohne Akku, ohne Ladegerät

## Akku-Rotationspolierer für:

- + Fahrzeugaufbereiter
- + Kfz-Werkstätten
- + Smart Repair Bereich
- + Aviation Bereich
- + Maritim Bereich
- + Acrylglas Industrie



## PE 150 18-EC C

### Lieferung im Karton

#### Grundausstattung

- 1x Klett-Teller, gedämpft, Ø 150 mm

Best.-Nr.	Preis exkl. MwSt. + vRB (0.68)
532.508	540.-

## PE 150 18-EC Set

### Lieferung im Karton

#### Grundausstattung

- 1x Klett-Teller gedämpft, M14, Ø 150 mm
- 2x Akkus 5.0 Ah AP 18.0/5.0
- 1x Ladegerät CA 12/18

Best.-Nr.	Preis exkl. MwSt. + vRB (2.28)
533.019	815.-

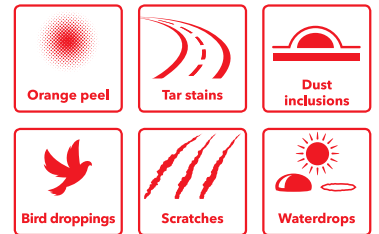

## Technische Daten

Max. Stützteller-Ø	150 mm
Leerlaufdrehzahl	(110) 550 - 1'800/min
Akku-Spannung	18V
Akku-Kapazität	2.5 / 5.0 / 8.0 Ah
Durchschn. Akku-Laufzeit 2.5 Ah	bis zu 12 min
Durchschn. Akku-Laufzeit 5.0 Ah	bis zu 24 min
Gewicht ohne Akku	2.1 kg

## Passendes Zubehör:

### Klett-Teller gedämpft, M14

BP-M D150 M14

Best.-Nr.	Preis exkl. MwSt.
350.745	30.-

BP-M D125 M14

Best.-Nr.	Preis exkl. MwSt.
535.704	24.-

BP-M D75 M14

Best.-Nr.	Preis exkl. MwSt.
420.492	20.-

Freilaufende Akku-Exzenterpolierer

# Vorsichtig vorwärts



# XFE 15 150 18-EC C

Geringe Abtragsleistung und perfekter Glanz.

Ideal für leichte Kratzer und zur Hologrammbeseitigung.

## Technische Merkmale

- + Leistungsstark wie ein Kabel-Polierer über die gesamte Akku-Laufzeit
- + CDC-Konstantelektronik
- + Gasgebeschalter mit Arretierung
- + Einfache Drehzahlverstellung
- + Idealer Drehzahlbereich für die Bereiche Automotive, Maritim und Aviation
- + Perfekt geeignet zur Beseitigung von Hologrammen und zur Entfernung leichter Kratzer
- + Maximaler Tiefenglanz im FLEX 2-Step-System, mit dem schwarzen Schwamm und schwarzer Politur
- + Neue Generation bürstenloser Motoren mit hohem Wirkungs- und Leistungsgrad
- + Neu entwickeltes Hochleistungsgetriebe für maximale Geräusch- und Vibrationsreduktion

## Akku-Exzenterpolierer für:

- + Fahrzeugaufbereiter
- + Kfz-Werkstätten
- + Smart Repair Bereich
- + Aviation Bereich
- + Kfz-Handel
- + Maritim Bereich
- + Acrylglas Industrie



## XFE 15 150 18-EC C

### Lieferung im Karton

#### Grundausrüstung

- 1x Spezial Klett-Teller Ø 150

Best.-Nr.	Preis exkl. MwSt. + vRB (0.68)
532.647	525.-

## XFE 15 150 18-EC Set

### Lieferung im Karton

#### Grundausrüstung

- 1x Spezial Klett-Teller, gedämpft Ø 150
- 2x Akkus 5.0 Ah AP 18.0/5.0
- 1x Ladegerät CA 12/18

Best.-Nr.	Preis exkl. MwSt. + vRB (2.28)
533.021	800.-

## Technische Daten

Max. Stützteller-Ø	150 mm
Hub	15 mm
Leerlaufdrehzahl	1'350 - 4'350/min
Leerlaufhubzahl	2'700 - 8'700/min
Akku-Spannung	18V
Akku-Kapazität	2.5 / 5.0 / 8.0 Ah
Durchschn. Akku-Laufzeit 2.5 Ah	bis zu 20 min
Durchschn. Akku-Laufzeit 5.0 Ah	bis zu 40 min
Gewicht ohne Akku	2.1 kg

## Passendes Zubehör:

### Spezial Klett-Teller gedämpft

BP-M/R D150 XCE/XFE

Best.-Nr.	Preis exkl. MwSt.
487.988	30.-

BP-M/R D125 XCE/XFE

Best.-Nr.	Preis exkl. MwSt.
487.953	30.-

Akku-Exzenterpolierer mit Zwangsantrieb

# Maximale Bewegungs- freiheit



# XCE 8 150 18-EC C

Gute Abtragsleistung und schönes Finish.

Grosser Einsatzbereich durch Kombination aus Exzenter- & Rotationsbewegung.



## Technische Merkmale

- + Leistungsstark wie ein Kabel-Polierer über die gesamte Akku-Laufzeit
- + CDC-Konstantelektronik
- + Gasgebeschalter mit Arretierung
- + Einfache Drehzahlverstellung
- + Idealer Drehzahlbereich für die Bereiche Automotive, Maritim und Aviation
- + Perfekt geeignet zur Entfernung mittlerer Kratzer, zur Beseitigung von Gebrauchsspuren und Hologrammen
- + Maximale Effizienz in einem Schritt mit FLEX 1-Step-System, mit dem violetten Schwamm und violetter Politur
- + Neue Generation bürstenloser Motoren mit hohem Wirkungs- und Leistungsgrad
- + Neu entwickeltes Hochleistungsgetriebe für maximale Geräusch- und Vibrationsreduktion

## Akku-Exzenterpolierer für:

- + Fahrzeugaufbereiter
- + Kfz-Werkstätten
- + Smart Repair Bereich
- + Aviation Bereich
- + Kfz-Handel
- + Maritim Bereich
- + Acrylglas Industrie



## XCE 8 150 18-EC C

### Lieferung im Karton

#### Grundausstattung

- 1x Spezial Klett-Teller Ø 150 mm

Best.-Nr.	Preis exkl. MwSt. + vRB (0.68)
532.646	515.-

## XCE 8 150 18-EC Set

### Lieferung im Karton

#### Grundausstattung

- 1x Spezial Klett-Teller Ø 150 mm
- 2x Akkus 5.0 Ah AP 18.0/5.0
- 1x Ladegerät CA 12/18

Best.-Nr.	Preis exkl. MwSt. + vRB (2.28)
533.020	815.-

## Technische Daten

Max. Stützteller-Ø	150 mm
Hub	8 mm
Leerlaufdrehzahl	225 - 700/min
Leerlaufhubzahl	2'700 - 8'700/min
Akku-Spannung	18V
Akku-Kapazität	2.5 / 5.0 / 8.0 Ah
Durchschn. Akku-Laufzeit 2.5 Ah	bis zu 20 min
Durchschn. Akku-Laufzeit 5.0 Ah	bis zu 40 min
Gewicht ohne Akku	2.0 kg

## Passendes Zubehör:

### Spezial Klett-Teller gedämpft

BP-M/R D150 XCE/XFE

Best.-Nr.	Preis exkl. MwSt.
487.988	30.-

BP-M/R D125 XCE/XFE

Best.-Nr.	Preis exkl. MwSt.
487.953	30.-

Akku-Exzenter-/Rotationspolierer

# Der beherrscht den schnellen Wechsel



10 sec.

In nur 10 Sekunden  
umrüstbar - ohne Werkzeug,  
ohne Stress.

# PXE 80 12-EC C

Das Multitalent für Spot Repair und für die Fahrzeugaufbereitung ist jeder Aufgabenstellung gewachsen, vom Blütenschliff bis zum hologrammfreien Finishing.

## Technische Merkmale

- + Für rotative und exzentrisch freilaufende Arbeiten mit 3 und 12 mm Hub
- + Innovatives, werkzeugloses Schnellwechselsystem für den Austausch der Antriebsarten rotativ und exzentrisch
- + Flexibel und einfach wie nie zuvor, vom Blütenschliff bis zum hologrammfreien Finishing mit einem Gerät
- + Das ideale Ergänzungsgerät für jeden Fahrzeugaufbereiter, Lackierer und den Spotrepairbereich
- + Perfekte Ergonomie und flexible Griffmöglichkeiten durch optimal platzierte SoftGrip-Oberflächen
- + Bürstenloser Motor
- + Gasbeschalter für einen langsamen und gefühlvollen Start und Arretierung für Dauerlauf
- + Ausgestattet mit Drehzahlkonstanthaltung und 4 Drehzahlstufen, Anzeige durch LEDs gut erkennbar

## PXE 80 12-EC C

### Lieferung im Karton

Best.-Nr.	Preis exkl. MwSt. + vRB (0.68)
532.267	300.-

## PXE 80 12-EC/2.5 Set

### Grundausrüstung

- 1x Adapter rotativ DT-P
- 1x Adapter exzentrisch 3 mm Hub DT-XF3
- 1x Adapter exzentrisch 12 mm Hub DT-XF12
- 1x Klebe-Teller 30 Ø BP-M/SR D30 PXE
- 1x Klett-Teller 30 Ø BP-M D30 PXE
- 1x Klett-Teller 75 Ø BP-M D75 PXE
- 2 Akkus 2.5 Ah AP 12/2.5
- 1x Ladegerät CA 12/18
- 1x Transportkoffer L-BOXX® 136
- 1x Koffereinlage



Best.-Nr.	Preis exkl. MwSt. + vRB (2.28)
532.268	540.-

## Akku-Exzenterpolierer für:

- + Fahrzeugaufbereiter
- + Smart Repair Bereich
- + Lackiererei
- + Kfz-Karosseriewerkstätten
- + Kfz-Werkstätten



## Technische Daten

Max. Stützteller-Ø	75 mm
Hub	3 + 12 mm
Leerlaufdrehzahl	400 - 2'000 / - 3'000 / - 4'000 / - 5'800/min
Leerlaufhubzahl	800 - 4'000 / - 6'000 / - 8'000 / - 11'600/min
Akku-Spannung	12V
Akku-Kapazität	2.5 / 5.0 Ah
Gewicht ohne Akku	0.6 kg

# Jeder Aufgabe gewachsen

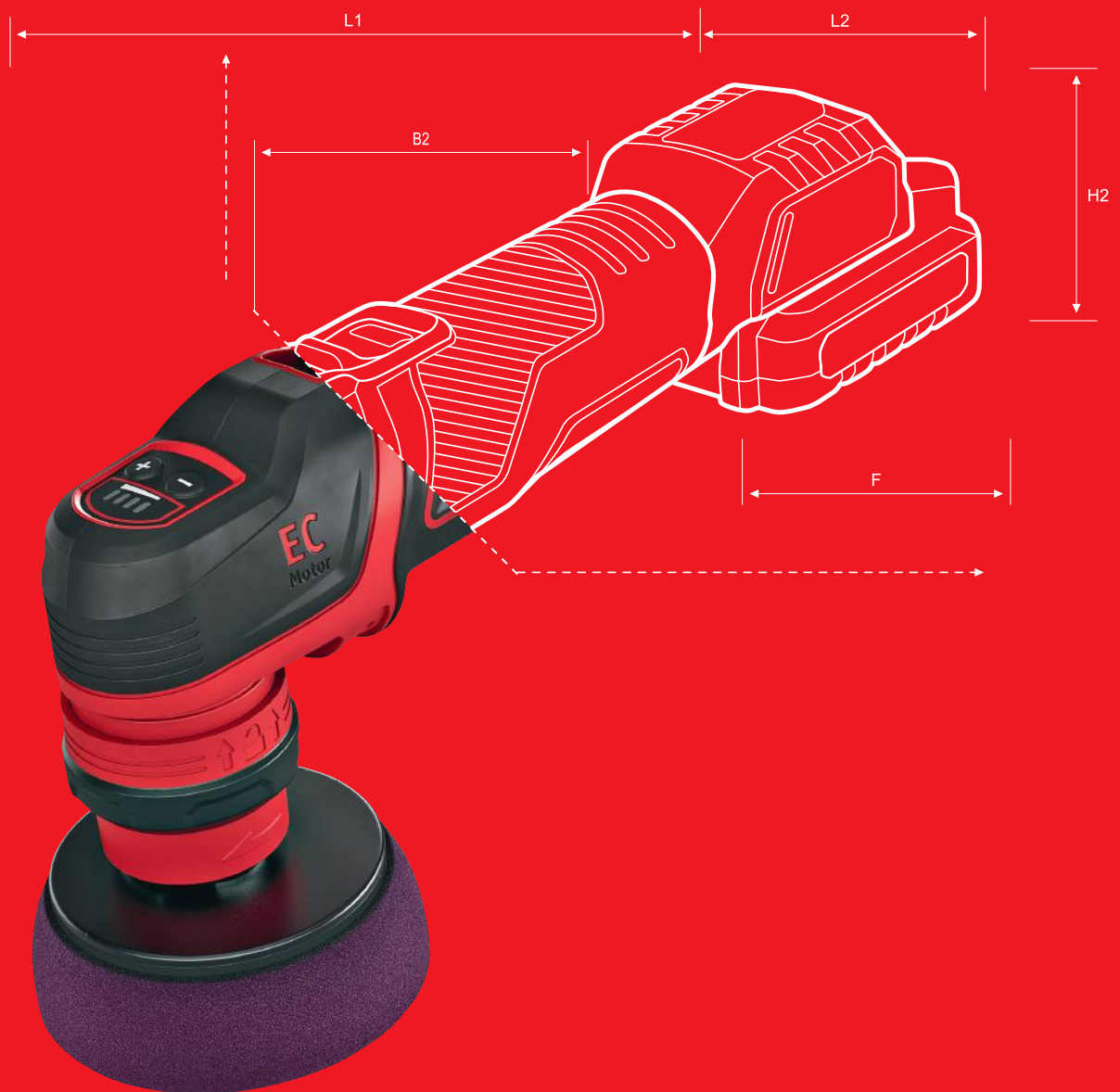

# Polieren mit dem PXE 80 12-EC

- ☞ Ø 30, 50, 75 mm Klett-Teller
- ☞ rotativ oder exzentrisch
- ☞ 12 mm Hub

Flexibel Polieren mit Polierpads < 75 mm. Der Ø 30 mm Klett-Teller kann mit jeder Antriebsart und Hubgrösse kombiniert werden. Vom rotativen Eliminieren von Schleifstellen bis hin zum hologrammfreien Finishing ist alles möglich.













# Schleifen mit dem PXE 80 12-EC

- ☞ Ø 30, 50, 75 mm Klett-Teller
- ☞ exzentrisch
- ☞ 3 mm Hub
- ☞ Adapter 6 mm Hub\*

Der Ø 75 mm Klett-Teller kann mit dem Exzenterantrieb 3 mm, 6 mm & 12 mm Hub kombiniert werden. Für Defektkorrektur, Hologrammbeseitigung und Finishing eignet sich am besten der 12 mm Hub. Zum Anschleifen und Schadenskorrektur ist der 3 mm Hub am besten geeignet.



	Polishing	Sanding	Sanding + Polishing	Polishing
		 3 mm	 6 mm	 12 mm
				
Ø 30 mm 	<b>X</b>	<b>X</b>	<b>X</b>	—
Ø 50 mm 	—	<b>X</b>	<b>X</b>	<b>X</b>
Ø 75 mm 	—	<b>X</b>	<b>X</b>	<b>X</b>

\*Jetzt auch als Zubehör erhältlich (Best.-Nr. 531.009)

Passendes Zubehör:

# Flexible Welle FS 140

Neu, clever und schnell ohne Werkzeug bereit für den Einsatz. So leicht war die Spotbearbeitung an heiklen Stellen noch nie. Die 140 cm lange Welle macht die Anwendung flexibel und optimal in schwer zugänglichen Bereichen.



## Technische Merkmale

- ⊕ Werkzeuglose Montage an PXE.  
Durch den innovativen Schnellwechsel-Mechanismus der PXE kann die Welle schnell und einfach montiert werden
- ⊕ Werkzeugloser Schnellwechsel des Zubehörs durch Bit-Aufnahme.  
Dadurch können die Polierkörper schnell und einfach gewechselt werden.
- ⊕ Der Formschluss der 6-Kant-Aufnahme verhindert ein Durchrutschen der Polierkörper. Dadurch sind stets gleichmässige und perfekte Polierergebnisse garantiert.
- ⊕ Die 140 cm lange Welle kann bequem und komfortabel geführt werden, ohne dass der Polierer kippt oder ständig in der Hand gehalten werden muss.
- ⊕ Hochwertigste Materialien garantieren eine extrem lange Lebensdauer.

## Anwendungen

- ⊕ Lackaufbereitung & Kratzerentfernung
- ⊕ Türgriffmulden & Kühlergrille
- ⊕ Aussenspiegel-Gehäuse
- ⊕ Fzg.-Emblemen, Logos & Schriftzüge
- ⊕ Felgen
- ⊕ Spot repair
- ⊕ Innenraum (Klavierlack, Armaturen etc.)

## FS 140 C Set

### Grundausrüstung

- 6x Polier-Kegel (je 2 soft, medium und hart)
- 6x Polier-Zylinder (je 2 soft, medium und hart)

Bezeichnung	Best.-Nr.	Preis exkl. MwSt.
FS 140 C Set	533.183	215.-

## Adapter exzentrisch freilaufend

• 3 mm Hub		
Bezeichnung	Best.-Nr.	Preis exkl. MwSt.
DT-XF 3	492.418	44.-
• 6 mm Hub		
Bezeichnung	Best.-Nr.	Preis exkl. MwSt.
DT-XF 6	531.009	48.-
• 12 mm Hub		
Bezeichnung	Best.-Nr.	Preis exkl. MwSt.
DT-XF 12	492.426	52.-

## Spezial Klett-Teller gedämpft

• Ø 30 mm		
Bezeichnung	Best.-Nr.	Preis exkl. MwSt.
BP-M D30 PXE	492.353	15.-
• Ø 50 mm		
Bezeichnung	Best.-Nr.	Preis exkl. MwSt.
BP-M D50 PXE	509.248	17.50
• Ø 75 mm		
Bezeichnung	Best.-Nr.	Preis exkl. MwSt.
BP-M D75 PXE	492.361	19.-

## FS 140 Set

### Grundausrüstung

- 12x Polier-Kegel (je 4 soft, medium und hart)
- 12x Polier-Zylinder (je 4 soft, medium und hart)
- 1x Tiefzieheinlage
- 1x L-Boxx (TK-L 102)

Bezeichnung	Best.-Nr.	Preis exkl. MwSt.
FS 140 Set	516.112	260.-

## PP-Mix 35 HEX VE30

### Grundausrüstung

- 15x Polier-Kegel (je 5 soft, medium und hart)
- 15x Polier-Zylinder (je 5 soft, medium und hart)

Bezeichnung	Best.-Nr.	Preis exkl. MwSt.
PP-Mix 35 HEX VE30	533.182	132.-

## Spezial Klebe-Teller gedämpft

• soft, mit 5 mm Zellkautschuk, Ø 30 mm		
Bezeichnung	Best.-Nr.	Preis exkl. MwSt.
BP-M/SR D30	492.388	20.-

## Adapter rotativ

• Ø 30 mm		
Bezeichnung	Best.-Nr.	Preis exkl. MwSt.
DT-P	492.396	26.-



**Innovativer Schnellwechsel**  
Werkzeuglose Montage an PXE



**Werkzeugloser Zubehörwechsel**

- Bit-Halter-Mechanismus
- Kein Durchrutschen des Zubehörs in der Bit-Aufnahme
- Formschluss für konstanten Arbeitsfortschritt
- Gummierte Bitaufnahme für maximalen Schutz der Oberfläche



**Höchste Lebensdauer**  
Hochwertigste Materialien für lange Lebenszeit. Perfekte Flexibilität des Wellenmantels.

**Maximale FLEXibilität**  
140 cm Länge für ultimative Freiheit beim Polieren

**Maximaler Komfort**

- Perfekte Ergonomie durch extrem schlanken Griffbereich
- Sicherer Griff beim Arbeiten
- Ideale Griffposition zur Führung bei feinsten Arbeiten



Grün (Hart) für tiefere Kratzer



Lila (Mittel) Allrounder



Orange (Weich) für Finish & Hochglanz



Grün (Hart) für tiefere Kratzer



Lila (Mittel) Allrounder



Orange (Weich) für Finish & Hochglanz

## Polier-Zylinder

- z. B. für Leisten, Spotrepair etc

Produktvariante	Best.-Nr.	Preis exkl. MwSt.
Grün PZ-G 35 HEX VE5	517.755	34.-
Lila PZ-V 35 HEX VE5	517.763	34.-
Orange PZ-O 35 HEX VE5	517.771	34.-

## Polier-Kegel

- z. B. für Türgriffmulden, Kühlergrill, Felgen, Innenraum etc.

Produktvariante	Best.-Nr.	Preis exkl. MwSt.
Grün PK-G 35 HEX VE5	517.798	34.-
Lila PK-V 35 HEX VE5	517.801	34.-
Orange PK-O 35 HEX VE5	517.828	34.-

# Jetzt mit XLITHIUM POWER PLUS

Der neue FLEX 18V Akkupack mit 8.0 Ah. Zusätzliche Leistung und längere Laufzeiten für mehr Performance.

## + Leistung

Die höhere Energiedichte des neuen Akkus ermöglicht bis zu 75% mehr Leistung.

THERMA-TECH™  
**X**LITHIUM  
POWER PLUS

## + Laufzeit

Durch die moderne Zelltechnologie wird eine bis zu 60% längere Laufzeit erreicht.\*

\* Im Vergleich zu AP 18.0/5.0 Ah

## + Lebensdauer

Die Thermo-Tech™-Technologie absorbiert die entstehende Wärme und sorgt so für längere Akku-Laufzeiten und Lebenszyklen. Keep Control steuert den starken Leistungs-Output bei gleichzeitigem Schutz des Akkupacks.



### AP 12V



Bestell-Nr. 532.290 531.690

AP 12V	2.5 Ah	5.0 Ah
Preis exkl. MwSt.	79.-	106.-
+ vRB	0.25	0.80

### Ladestation CA 12

- für 12V Akku-Packs
- Integrierte Akku-Pack-Kühlung, Überhitzungs-, Entladungs- und Überlastschutz
- Mit LED-Ladezustandsanzeige



#### Ladezeiten 12V Akkus

- 40 min für 2.5 Ah Akku-Pack
- 50 min für 5.0 Ah Akku-Pack

Bestell-Nr.	532.286
Preis exkl. MwSt.	66.-
+ vRB	0.68

### P-Set 12-22 Q

- 1x Schnellladegerät CA 12
- 2x 12V Akku-Pack AP 12/2.5



Bestell-Nr. 531.719

Preis exkl. MwSt.	185.-
+ vRB	1.58

### Doppel-Ladegerät CA SP 2x 12/18

- für 12V und 18V Akku-Packs



#### Ladezeiten 18V Akkus

- 40 min für 2.5 Ah Akku-Pack
- 60 min für 5.0 Ah Akku-Pack
- 95 min für 8.0 Ah Akku-Pack

Bestell-Nr.	533.152
Preis exkl. MwSt.	199.-
+ vRB	0.68

# Das patentierte Proformance-Akku-System hält, was es verspricht!



Lange Laufzeit, lange Lebensdauer, lange Höchstleistung. Das kann nur FLEX: Mit dem patentierten Kühlsystem erreicht FLEX den optimalen Schutz des Werkzeugs und der Akku-Zellen. Das Akku-Management-System steuert den permanenten Daten-Austausch zwischen Werkzeug, Akku und Ladegerät, so dass alle Parameter optimal eingestellt sind. Das sorgt für Power in der Zusammenarbeit zwischen Akku und Werkzeug und ermöglicht einen Einsatz ohne Energieverluste.



## Keep Control

Die smarte Technologie steuert und überwacht die Werkzeugaktivität und den Ladevorgang und informiert per LCD-Anzeige über den Ladezustand.



## Therma-Tech™

Das einzigartige, integrierte Kühlsystem sorgt für gleichbleibende Temperaturen auch bei starker Belastung.



## Power Battery

Leistungsstarke Li-Ion Zellen sorgen für 18V-Power.



## Lithium-Ion

Keine Selbstentladung. Kein Memory-Effekt.



## EC-Motor

Verschleissarmer und bürstenloser Motor mit EC-Technologie für mehr Laufleistung, mehr Kraft und mehr Lebensdauer.



Akku-Werkzeug

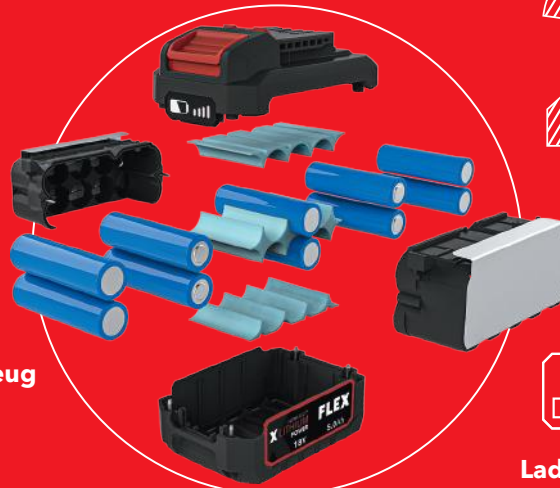

Therma-Tech™ Technologie



Ladestation



## AP 18V



Bestell-Nr.	532.732	532.733	532.748
AP 18V	2.5 Ah	5.0 Ah	8.0 Ah
Preis exkl. MwSt.	102.-	159.-	265.-
+ vRB	0.80	0.80	0.80

## P-Set 22 Q

- 1x Ladegerät CA 18
- 2x 18V Akku-Pack AP 18/2.5



Bestell-Nr.	532.740
Preis exkl. MwSt.	159.-
+ vRB	1.58

## P-Set 55 R

- 1x Schnellladegerät CA 12/18
- 2x 18V Akku-Pack AP 18/5.0



Bestell-Nr.	532.739
Preis exkl. MwSt.	279.-
+ vRB	2.28

## Ladestation CA 12 / 18

- für 12V und 18V Akku-Packs
- Integrierte Akku-Pack-Kühlung, Überhitzungs-, Entladungs- und Überlastschutz
- LCD-Anzeige

### Ladezeiten 18V Akkus

- 40 min für 2.5 Ah Akku-Pack
- 50 min für 5.0 Ah Akku-Pack
- 70 min für 8.0 Ah Akku-Pack



Bestell-Nr.	532.280
Preis exkl. MwSt.	95.-
+ vRB	0.68



Die grossformatige LCD-Anzeige mit Ladezeit- und Ladezustandsanzeige zeigt die Restladezeit an.

## P-Set 18-88 R

- 1x Schnellladegerät CA 12/18
- 2x 18V Akku-Pack AP 18/8.0



Bestell-Nr.	533.175
Preis exkl. MwSt.	479.-
+ vRB	2.28

# Sicher im System

Politur und Pad spielen eine enorme Rolle in der Polieranwendung. Deshalb bietet FLEX ein perfekt aufeinander abgestimmtes System mit einer optimalen Auswahl an Schwämmen für jeden Einsatz: Mit der richtigen Farbe einfach und sicher zum Ziel.

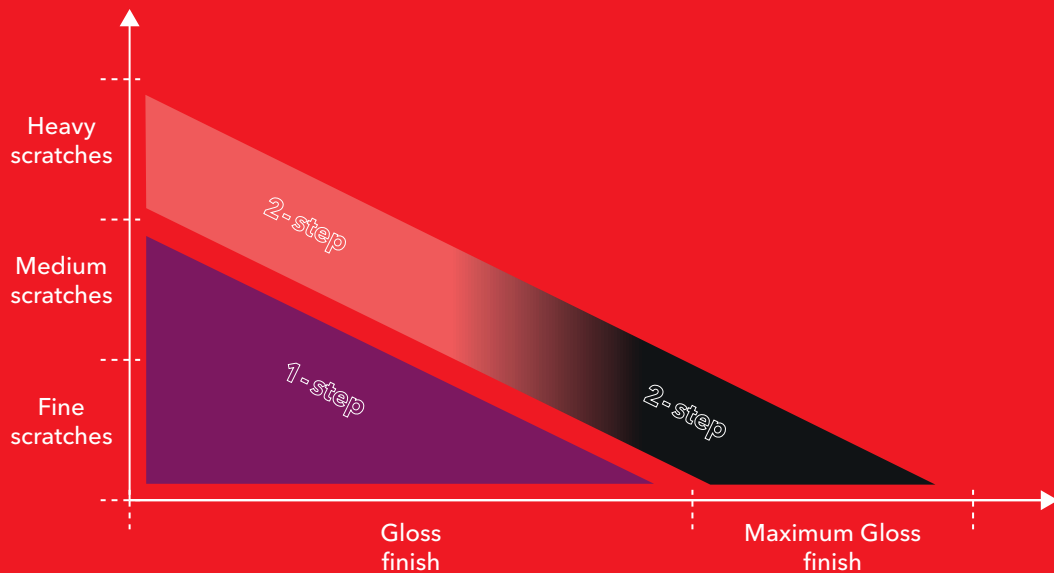

## Cut-Pad, hart PP-C

Hochwertiger und harter Schwamm für maximale Abtragsleistung. Durch die spezielle Retikulierung ist der rote Schaum besonders reissfest und langlebig. Ideal geeignet für tiefe Kratzer und stark verwitterte Lacke in Verbindung mit der roten Politur.



2-step



Bezeichnung	Best.-Nr.	Preis exkl. MwSt.
PP-C 150 VE2	532.397	44.-
PP-C 150 VE5	532.648	107.-
PP-C 125 VE2	532.398	41.-
PP-C 125 VE5	532.649	100.-
PP-C 75 VE2	532.399	17.-
PP-C 75 VE5	532.650	40.-
PP-C 50 VE5	532.400	34.-
PP-C 25 VE5	532.401	30.-

## Finish-Pad, weich PP-F

Hochwertiger und weicher Finish-Schwamm für maximalen Tiefenglanz. Durch die spezielle Retikulierung ist der schwarze Schaum besonders reissfest und langlebig. In Verbindung mit der schwarzen Politur, ideal geeignet zur Beseitigung leichter Kratzer, Hologramme und zur allgemeinen Farbauffrischung.



2-step



Bezeichnung	Best.-Nr.	Preis exkl. MwSt.
PP-F 150 VE2	532.407	44.-
PP-F 150 VE5	532.655	107.-
PP-F 125 VE2	532.408	41.-
PP-F 125 VE5	532.656	100.-
PP-F 75 VE2	532.409	17.-
PP-F 75 VE5	532.657	40.-
PP-F 50 VE5	532.410	34.-
PP-F 25 VE5	532.411	30.-

## Universal-Pad, medium PP-M

Hochwertiger Universal-Schwamm. Durch die spezielle Retikulierung ist der violette Schaum besonders reissfest und langlebig. Ideal geeignet für mittelstark verkratzte Lacke, Gebrauchsspuren sowie zur Farbauffrischung bei gebrauchten Lacken mit anschließender Versiegelung in nur einem Schritt.



1-step



Bezeichnung	Best.-Nr.	Preis exkl. MwSt.
PP-M 150 VE2	532.402	44.-
PP-M 150 VE5	532.652	107.-
PP-M 125 VE2	532.403	41.-
PP-M 125 VE5	532.653	100.-
PP-M 75 VE 2	532.404	17.-
PP-M 75 VE 5	532.654	40.-
PP-M 50 VE5	532.405	34.-
PP-M 25 VE5	532.406	30.-



## Cut-Politur

Für tiefe Kratzer

2-step

Spezielle Politur zur Beseitigung tiefer Kratzer und starker Gebrauchsspuren, sowie zur Aufbereitung stark verwitterter Lacke und Anschliffen bis zur Körnung P 1500.

- Für alle Lackarten geeignet
- Frei von Silikonen, Wachsen und Lösungsmitteln
- Für die rotative und exzentrische Verarbeitung
- Abrasivität 5
- Glanzgrad 2

Bezeichnung	Best.-Nr.	Preis exkl. MwSt.
PC-C 250	532.413	22.-
PC-C 1000	532.412	79.-



## Finish-Politur

Für maximalen Glanz

2-step

Spezielle Politur zur Beseitigung leichter Kratzer und Hologramme sowie zur allgemeinen Lack- und Farbauffrischung.

- Für alle Lackarten geeignet
- Frei von Silikonen, Wachsen und Lösungsmitteln
- Für die exzentrische und rotative Verarbeitung
- Abrasivität 2
- Glanzgrad 5

Bezeichnung	Best.-Nr.	Preis exkl. MwSt.
PC-F 250	532.417	19.50
PC-F 1000	532.416	74.-



## 1-Step-Politur

Die flüssige Konservierung

1-step

Ideal geeignet für mittlere Kratzer, Gebrauchsspuren sowie zur Farbauffrischung mit anschließender Carnaubawachs-Versiegelung in nur einem Schritt.

- Für alle Lackarten geeignet
- Für die exzentrische und rotative Verarbeitung
- Abrasivität 3
- Glanzgrad 4

Bezeichnung	Best.-Nr.	Preis exkl. MwSt.
PC-M 250	532.415	21.-
PC-M 1000	532.414	76.-

## Microfaser-Polierpad MC-PT 160

Das Mikrofaserpad ist mit dem bewährten PerfectTouch Sandwich-Belag ausgestattet. Dies sorgt für eine gute Druckverteilung, ohne die Exzenterbewegung zu entschärfen. Speziell für Exzenterpolierer, insbesondere für die mit freilaufendem Teller.



CUT + [Progression bar] GLOSS [Progression bar]

Bezeichnung	Best.-Nr.	Preis exkl. MwSt.
MC-PT 160	434.434	22.-

## Fell-Polierpad TW-PT

TopWool Pad aus 90% Naturwolle und 10% Polyester. Durch die Kombination werden eine bessere Standzeit und ein besseres Volumen erreicht. Durch den speziellen PerfectTouch-Aufbau mit der zusätzlichen orangenen Schaumschicht erhält das Pad eine leichte Dämpfung und mehr Steifigkeit



CUT + [Progression bar] GLOSS [Progression bar]

Bezeichnung	Best.-Nr.	Preis exkl. MwSt.
TW-PT 160	535.662	28.-
TW-PT 140	535.661	24.-
TW-PT 80	535.660	9.50

## Hand-Applikationsschwamm PUK-R 130

Ergonomisch geformter Schwamm mit weichem, retikuliertem Schaum für Lack- und Kunststoffpflege. Ideal für Handanwendung von Versiegelungen und Pflegemitteln. Perfekt für schwer erreichbare Stellen und sensible Oberflächen.



CUT [Progression bar] GLOSS [Progression bar]

Bezeichnung	Best.-Nr.	Preis exkl. MwSt.
PUK-R 130	442.682	13.50

## Mikrofaser-tuch universal

Hochwertiges und saugstarkes Mikrofaser-tuch mit einer kurz- und einer mittellangflorigen Seite. Besonders lackschonend durch randlos geschnittene Form.



## PT-MF 380 Dual (VE5)

Masse	Best.-Nr.	Preis exkl. MwSt.
380x380 mm	532.418	24.-

# Die richtige Wahl

Mit FLEX behältst du die Übersicht. Damit Anwendung, Maschine und Zubehör zum perfekten Ergebnis führen.



# Schadensfälle



# Anwendungsbereiche der Antriebsarten

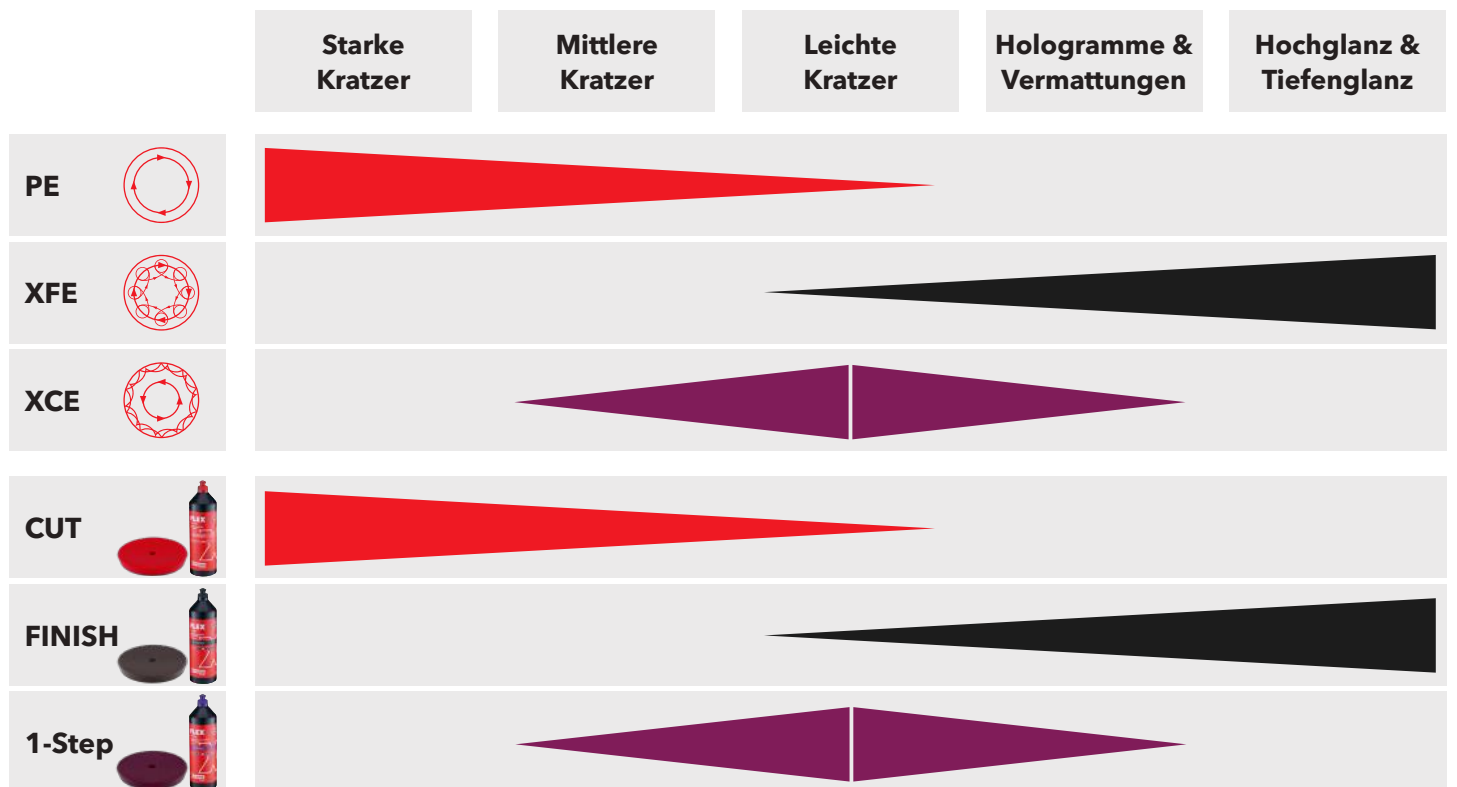

## WHP-1 AC/DC

### Wandhalter für Polierer, klein

Kleiner Wandhalter für 2 Polierer aus hochwertigem pulverbeschichteten Stahl. Durch die innovative Form lassen sich die Maschinen platzsparend und durch den Kantenschutz, als Schutz vor Kratzern, sicher lagern. Bessere Struktur, Organisation und Ausstattung des Arbeitsumfeldes.

Somit entsteht ein professioneller Eindruck bei Anwendern und Kunden.



Best.-Nr.	Preis exkl. MwSt.
530.883	79.-

## WHP-2 AC/DC

### Wandhalter für Polierer, gross

Zusätzlich bietet der grosse Halter noch Ablagemöglichkeiten für Polituren, Adapter etc. sowie eine Akku-Halterung, Befestigungsmöglichkeit für das Ladegerät und eine Kabelhalterung.



Best.-Nr.	Preis exkl. MwSt.
530.882	145.-

## WHP Battery Hook

### Akku-Haken für kleinen und grossen Wandhalter

Praktischer Haken für 12 und 18Volt Akkus aus hochwertigem pulverbeschichteten Stahl.



Best.-Nr.	Preis exkl. MwSt.
530.720	12.-

## WHP Cable Hook

### Kabel-Haken für kleinen und grossen Wandhalter

Praktischer Haken zum Einhängen von Kabeln aus hochwertigem pulverbeschichteten Stahl.



Best.-Nr.	Preis exkl. MwSt.
530.721	11.-

## DWL 2500 12/18

### LED Akku-Vollspektrumleuchte 12/18V

#### Technische Merkmale

- ⊕ Einstellung der Farbtemperatur in 5 Schritten von 2500-6500 K.
- ⊕ Ideal zur Prüfung der Lackoberfläche



Best.-Nr.	Preis exkl. MwSt. + vRB (0.68)
532.325	260.-

## WLS-70-190

### Mobiles Stativ

#### Technische Merkmale

- ⊕ Sehr flexibel einsetzbar durch höhenverstellbaren Arbeitsbereich von 0,70 - 1,90 m



Best.-Nr.	Preis exkl. MwSt.
511.064	180.-

## MWL 150 4

### Mehrzweck-Stirnlampe 4V

#### Technische Merkmale

- ⊕ Lampe mit multifunktionellen Beleuchtungsmöglichkeiten
- ⊕ Mit Clip montierbar auf dem Akku-Polierer PXE 80



Best.-Nr.	Preis exkl. MwSt. + vRB (0.68)
534.476	115.-

# FLEX

Niederberger + Co. AG  
Generalvertretung FLEX Schweiz  
Amstutzweg 2  
6010 Kriens

WhatsApp-Kanal

Telefon +41 41 318 60 70  
info@niederberger-kriens.ch  
www.niederberger-kriens.ch



Ihr FLEX Fachhändler: